



Frisse Fransman



CARAVELAIR HEEFT DE MIDDENKLASSE SERIE ARTICA VERNIEUWD. GAAT DE KWALITEIT OOK HAND IN HAND MET HET UITERLIJK? JE LEEST HET IN DEZE PROFTEST.

Het Franse merk Caravelair dat net als Sterckeman onderdeel uitmaakt van het Trigano VDL-concern heeft inmiddels een aardig aanbod aan caravans opgebouwd, dat niet alleen maar bestaat uit goedkopere toercaravans. Zo is de buitenkant van de vernieuwde Artica-serie volledig opgebouwd uit polyester zoals overigens bij alle caravans van Trigano-VDL.

GOEDE STANDAARDUITRUSTING

De nieuwe indeling Artica 520 die we hier aan de tand voelen, laat zien dat het Franse merk ook in de middenklasse een

belangrijkere rol wil spelen. In hoeverre de tweepersoons Artica 520 daarin slaagt, lees je in deze proftest.

De standaarduitrusting van de Artica 520 omvat onder meer ramen in kozijnen met combirollo's, voorbereiding voor aircó, bevestigingsrails voor een fietsendrager, een als lade uitgevoerde compressorkoelkast, een tv-houder, een 14-literboiler en een rookmelder. In dat geval bedraagt de basisprijs van de Artica € 22.795. Bij onze testcaravan komen daar nog lichtmetalen wielen en een reserve-wiel bij. De aanschafprijs komt daarmee uit op € 23.175.

CARROSSERIE

"De opbouw van de Artica mag je gerust strak noemen", zegt carrosseriespecialist Rudi Stahl. "De grijs gespoten wanden en de blauwe bestickeringen vallen op, maar de Artica heeft geen grote opbouwdelen." De met polyester afgewerkte wanden hebben een vochtwerende XPS-isolatie en bieden een goede bescherming tegen hagelschade en binnendringend vocht.

"In de hoeken zijn voor maximale stevigheid weliswaar nog wel houten latten toegepast, maar deze zijn aan de onderzijde afgedekt met PU-strips. Aan de kant van het dak





Samen met de series Alba, Antares Style en Antares Titanium vormt de populaire Artica-serie dit bouwjaar het aanbod van Caravelair. De Artica 520 die in deze proftest centraal staat, is nieuw in het 2021-aanbod van de Franse fabrikant.

De rondzitgroep achterin oogt ondanks het zakelijke meubeldesign sfeervol. De comfortabele zitkussens en de indirecte en spotverlichting zorgen voor een aangename sfeer. De draaibare tafel met omlapbaar blad vereenvoudigt de toegang.

De L-keuken valt het meest op in de Artica 520. Het smalle barelement verschaft niet alleen meer ruimte, maar betreft ook de keuken meer bij het woongedeelte. De grote koelkastlade in het keukenblok houdt ook bij hogere temperaturen de levensmiddelen goed koel.

beschermen de profielstrips tegen vocht", zo vertelt Rudi. Ondanks de robuuste constructie zouden openingen in de bodemplaat goed afgedicht moeten zijn, ook al zijn hier geen vochtproblemen te verwachten. De eveneens eenvoudig gehouden achterbumper is driedelig uitgevoerd, maar in geval van een reparatie moeten de verlichtingselementen toch volledig worden vervangen. "De achterkant zou er veel beter uitzien als de rangeerhandgrepen meer in het totale design zouden zijn opgenomen", vindt Rudi. De verlengde draaipunten voor de uitdraaisteunen zijn achter goed bereikbaar, maar je moet ze wel zoeken omdat er geen markering is aangebracht op de bumper. Aan de voorzijde zijn de uitdraaisteunen nog verder naar binnen geplaatst en nog lastiger te bereiken, maar Caravelair levert er een extra lange slinger bij.

AFDICHTING

De klep van de disselbak opent ver en is aan de bovenkant netjes afgedicht. Aan de binnenzijde ziet de disselkast er iets anders uit. Bovenin is dwars een onbeschermd houten lat aangebracht en de aansluitingen op de wand zijn ook niet netjes afgedicht. "Naar het interieur toe is de afdichting wel goed, maar het vocht kan hier het multiplex van de wanden aantasten, ook al is de hoogwaardige isolatie daar wel tegen bestand." Ook in de schacht van de toiletcassette zou de afdichting beter kunnen. Hier zijn nog enkele zaagvlakken open en in het ergste geval kan er water onder de toiletinstallatie lopen. De instap bij de deur is aan de onderzijde met een breed kunststofdeel zeer goed afgewerkt. "Daar kun je niet struikelen en in de hoekjes blijft geen vuil achter." De deur met raam en opbergvak is eenvoudig gehouden. Daar staat tegenover dat de caravan wel is uitgerust met de in deze klasse niet vaak toegepaste ramen in kozijnen met veiligheidssluitingen en combirollo's. De verduistering is te koppelen aan de hor, zodat je die variabel kunt instellen. Een groot panoramadakluik en twee eenvoudige dakluiken in de toiletruimte en het slaapgedeelte laten licht van bovenaf toe.

TECHNIEK

Technisch expert Roman Heinzle begint zijn inspectie met een rondje om de Caravelair. "Aan de buitenzijde is de verlichting en de afwerking zoals het hoort. De twee positioneringslichten die zijwaarts bovenaan de achterkant zijn gemonteerd, vereenvoudigen het manoeuvreren in het donker." Aan de onderkant blijkt een tekortkoming

"Een L-keuken, een draai- en opklapbare tafel en geen hoge koelkast. Daarmee wint de Artica 520 heel wat ruimte voor de prettigste weken van het jaar."

Redacteur Volker Stallmann

deels verholpen te zijn. Alleen aan de rechterkant schuurt de remkabel nog langs een chassisdeel. "Dringt er vocht in het omhulsel, dan kan de bowdenkabel gaan roesten en de remwerking minder worden." De rem van de Artica werkt nu echter uitstekend en is goed gemonteerd. De trekstang tussen de oloprem en de verdeler voor de bowdenkabels is aan de as gemonteerd. Dat voorkomt het doorhangen. "En zo kan de stang niet slingeren en is er minder speling voordat de rem in werking treedt." Onder de caravan zijn de leidingen voor gas, water en elektra doorgaans goed geplaatst. Maar de leidingen voor het vuilwater lopen aan beide zijden naast de chassisdragers en komen midden onder de caravan een meter van de achterkant bij elkaar. "Het vergt wel enige gymnastiek om hier een vuilwater-tank precies onder de afvoer te plaatsen."

GASKRANEN

In het interieur zijn de leidingen perfect gelegd. De elektrische bedrading is overal goed weggewerkt in kabelgoten, je zou hooguit een iets betere scheiding tussen de 12 en 230 volt-leidingen kunnen wensen. Maar ze zijn wel duidelijk te herkennen in de kabelgoten. De watertank en de boiler zijn helemaal voorin in de bedberging geplaatst. De afvoerventielen zijn hier goed beschermd, maar slecht bereikbaar. "En voor de disseldruk is de grote watertank zo ver naar voren ook ongunstig, zo blijkt uit de wegging." Aan het voeteneinde van de grote bergruimte zijn de gaskranen voor de verwarming en de boiler beter bereikbaar ondergebracht. "De leidingen naar de kranen zouden echter beschermd moeten zijn, omdat hier zware lading heen en weer kan schuiven." Ook het verdelen van de gaskranen over meerdere plekken vindt Heinzle onpraktisch.



Het slaapgedeelte beschikt standaard niet over ramen. Het bed is comfortabel en groot genoeg, en laat ook voldoende ruimte voor de douche ernaast. Leesspots en de indirecte verlichting bij het hoofdeinde, zorgen voor sfeervol licht.

Op het eerste gezicht is de toiletruimte heel gewoontjes en misschien zelfs wat karig ingericht. Omdat de aparte wastafel buiten voor de toiletruimte is geplaatst, kun je er makkelijk een bruikbare douche van maken met behulp van de twee wegklapbare elementen. Bij de wastafel zouden we graag een grotere spiegel wensen en meer opbergkastjes in plaats van open planken.



Omdat de compressorkoellade niet op gas werkt, is in het tweede gaskranenblok in de keuken alleen een kraan te vinden voor de kookplaat. Deze driepitskookplaat met elektrische ontsteking is gecombineerd met de ronde spoelbak en laat in het keukenblok nog werkruimte vrij.

ELEKTRISCHE KOELKAST

Het standaard bedieningspaneel met aanduidingen voor tankinhoud, accupeil en temperatuur scoort punten, evenals de standaard rookmelder. In totaal zijn er vier 230 volt-stopcontacten in de Artica, waarvan eentje boven de tv-houder. Het stopcontact voor het woongedeelte is echter wat onpraktisch in het front van de zitbankberging gemonteerd. Daarentegen zijn er zowel in de zitgroep als in het slaapgedeelte elk nog twee usb-stopcontacten.

INTERIEUR

"Lichte kastrompen met donkere kleppen en een opvallend motief onder de brede handgrepen is momenteel heel trendy en zal zeker veel klanten aanspreken", zo vat meubelexpert Oli Pfisterer zijn eerste indruk van het Artica-interieur samen. De kleur van de kleppen komt terug in de lade van de keuken en de frontjes in de toiletruimte. De rechte kleppen, het achterwege laten van hoekelementen en weinig planken ondersteunen het streven naar een lichte constructie. De hoeken van de planken onder de bovenkasten zichtbaar vast te schroeven is echter een minder elegante oplossing. Op sommige plekken treft de meubelexpert ook een wat minder zorgvuldige afwerking aan. De randen van de kleppen tonen sporen van een stomp stuk gereedschap en lijmrestjes van het aanbrengen van de afwerkranden. "Echt fraai zijn de zaagranden niet." Dat geldt vooral voor de randen van de deksel van de zitbankberging. Maar de ABS-randen van de meubels zijn doorgaans uitstekend.

PRAKTISCHE DOUCHE

Ook bij het beslag zien we grote verschillen. De grote kleppen van de dakkasten in het keukenblok hangen aan te zwakke bandjes, die de kleppen slechts half open kunnen houden. En met kliksluitingen die gewoon op de randen van de opbergvakken zijn geschroefd moet je oppassen met in- en uitladen. Bij de brede lades en kastdeuren zijn solide duwsluitingen toegepast, de deuren zijn opgehangen aan eenvoudige scharnieren.

De douche-inrichting in de Artica ziet er netjes en praktisch uit. Aansluitend aan de

aparte wastafel is de toiletruimte te vinden met een banktoilet en een verlichte douchezuil die doorloopt tot het plafond. Met twee omklapbare elementen die je van de wand voor het toilet kunt plaatsen, ontstaat een zeer goed bruikbare douchecabine.

GEBRUIKSGEMAK

In de Artica 520 frist de L-vormige keuken met het opgebouwde barblad het interieur op, omdat deze de rondzitgroep optisch verbindt met de keuken. Interieurexpert Christiane Eckl is bovendien wel gecharmeerd van de kleurkeuze van het houtdecor, de bekledingsstoffen, de gordijnen en de vloer. Ook het lichtconcept met indirecte verlichting, veel spots en vlakverlichting bevalt haar goed. Dankzij de 150 liter grote compressorkoellade blijft er naast de kledingkast ruimte voor een textielkast met extra plank. Zo scoort deze Artica ook met opbergruimte. De kast onder de bar compenseert de ontbrekende opbergruimte in het keukenblok. De driepitskookplaat en een ronde spoelbak maken de keukeninrichting compleet. Alles bij elkaar is het een keurig ingerichte werkplek.

STOPCONTACTEN

Helaas zijn de bovenkasten voor- en achterin alleen in het midden voorzien van een verticale plank, zodat er tijdens het rijden nog wel eens wat verschuift. De kasten aan de zijkanten en de hoeken zijn helemaal open. "Dat bespaart gewicht, maar is niet altijd praktisch." Het aantal stopcontacten en de verdeling ervan vindt onze interieurexpert karig. "Een stopcontact in de keuken en eentje in de zitgroep is echt het minimum. Bij het bed heb je in plaats van 230 volt, usb-stopcontacten in de sokkels van de lampen. Het frans bed aan de voorzijde met een comfortabele matras, is voor een caravan van 230 centimeter groot genoeg. Er moet immers ruimte overblijven voor de douche ernaast. Deze noemt Christiane 'een uitstekende oplossing voor douchecomfort in een kleine ruimte'. Het sanitaire deel is met een smalle spiegel boven de aparte wastafel en meer plankjes dan kasten eerder vrij eenvoudig ingericht.

RIJSTABILITEIT

Bij de onderstelspecialisten van Al-Ko valt de ongebruikelijke constructie van het chassis op met de doorlopende langsbalken, waaraan de trekarmen zijn vastgeschroefd. Als as wordt een exemplaar met langsarmen van Al-Ko gebruikt. Op de weegschaal blijkt



**TECHNISCHE GEGEVENS
CARAVELAIR ARTICA 520**

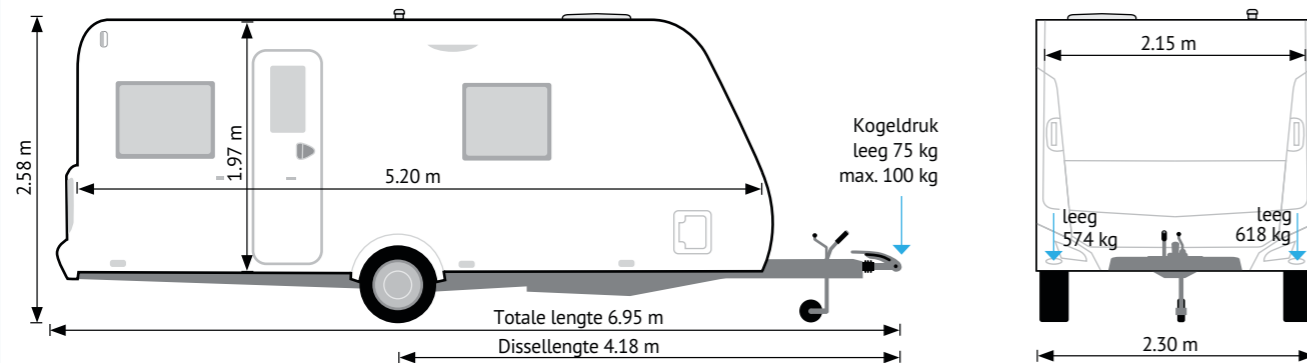

Chassis

Trigano-chassis met Al-Ko-as met langsarmen, Al-Ko-rem en oplopremsysteem



Banden

175R 14 C op stalen wielen, mechanische stabilisatie



Gewichten

Leeggewicht (berekend) 1.267 kg
Fabrieksopgave 1.172 kg
Maximaal toelaatbaar totaalgewicht 1.400 kg
Maximum gewicht testcaravan 1.500 kg
Laadvermogen 133/233 kg



Opbouw

Polyester-XPS-sandwich, dak 30 mm, wanden 30 mm, bodem 42 mm dik, eendelige deur 168 x 48 cm met raam en opbergvak, omloopmaat 994 cm



Ramen

5 ramen in kozijnen, allemaal te openen en voorzien van combirollo's, 1 Heki groot, 2 dakluiken, 1 dakventilatie



Vulhoeveelheden

Gas 1 x 11 kg, schoonwatertank 50 l



Interieur

Afmetingen (H x B x D): meubilair achterlangs geventileerd in design Orfeo, frans bed 197 x 140 cm, zitgroep 210 x 160/130 cm, 10 hangkasten, 2 keer onderverdeeld, onderplanken in zitgroep, 1 kledingkast 141 x 49 x 48 cm, 1 textielkast 197 x 28 x 48 cm, 3 zitbankbergkasten, bedberging



Keuken

Afmetingen (H x B x D): 96 x 139 x 104/65 cm, edelstalen spoelbak, driepitskookplaat met elektrische ontsteking, Webasto compressorkoellade 150 l, 2 dakkasten, 1 met legplank, 2 lades, 1 met bestekbak, 1 onderkast, barblad, 2 spots 12 Volt, 1 ledlichtlijst, 1 x 230 Volt stopcontact



Toiletruimte:

Afmetingen (H x B x D): 197 x 114 x 71 cm, banktoilet met spoeltank, douche 197 x 71 x 71 cm, opbergplanken, papierhouder, zeephouder, 1 spot 12 Volt, aparte wastafel, 1 spiegel, opbergplanken, 1 onderkast, 1 x 230 Volt stopcontact



Verwarming

Trumatic 3004, luchtcirculatie 12 Volt, 4 uitstroombopeningen



Elektra/verlichting

Elektra van auto via 13-polige stekker, omvormer, verlichtingssysteem 12 volt-led, 10 spots, 6 lampen, 4 stopcontacten 230 volt, 4 x usb, led-voortentverlichting, aardlekschakelaar



Opties in testcaravan

Lichtmetalen wielen en stalen reservewiel: € 380, opwaardering gewicht € 245



Extra verkrijgbare opties:

Voorraam € 395, dissellafdekking € 185, reservewiel € 140



Basisprijs:

€ 22.795

Prijs testmodel:

€ 23.420



de Artica 520 iets zwaarder te zijn dan in de technische gegevens is vermeld. Zonder opwaardering is er een laadvermogen van 233 kilogram. De lege caravan is rechts wat zwaarder dan links. Met de watervoorraad moet je op reis een beetje voorzichtig zijn, want de grote tank ligt links voorin en brengt de disseldruk en de belasting op het linkerwiel omhoog. Het was vanwege die hoge disseldruk beter geweest als Caravelair het reservewiel onder de caravan achter de as had geplaatst in plaats van in de disselbak voorin.

De veiligheidsuitrusting omvat schokdempers en een mechanische stabilisatie. De gebruikte banden zouden zelfs voor een opgevaardeerde Artica 520 voldoen.

STERKE EN ZWAKKE PUNTEN

De Caravelair Artica is een aantrekkelijke middenklasse-caravan met speciale kwaliteiten, maar ook enkele zwakke punten. Die zwakke punten zou de fabrikant makkelijk kunnen oplossen, want slordige zaagkanten, onpraktische sluitingen, matige afdichting en een schurende remleiding kunnen

vermeden worden. De Artica overtuigt niet-temin met de hoogwaardige constructie van de opbouw en de goede uitrusting. Technisch heeft deze Caravelair dus wel veel te bieden en ook de rijeigenschappen zijn goed. Maar in sommige details haalt deze caravan nog niet de kwaliteit van de gerenommeerde merken. Wie echter gecharmeerd is van deze Franse caravan, heeft aan de Artica 520 een prima tweepersoons caravan. ■

"Ook in de keuken is er veel opbergruimte. Je kunt er prima een lekkere maaltijd in elkaar knutselen"

Christiane Eckl over het gebruiksgemak



ZITGROEP

Op twee zitbanken van 160 en 130 centimeter kun je het in de rondzitgroep gezellig maken. De achterste dwarsbank is aan de smalle kant en is dus meer geschikt als zitplaats voor kinderen, waar in deze indeling eigenlijk niet zo'n behoefte aan is. Je kunt de omgebouwde zitgroep ook als bed gebruiken, maar vanwege de voor zitcomfort gevormde kussens voor langere tijd alleen met topmatras.

KEUKEN

In het midden van de caravan domineert het keukenblok het interieur. De L-vormige keuken met extra barblad vervult zijn taak prima. De compressorkoelkast is ook onderweg probleemloos te gebruiken. De kookplaat met elektrische ontsteking naast de ronde spoelbak en voldoende opbergruimte maken de keuken compleet.

TOILETRUIMTE

De naast het bed en achter de aparte wastafel geplaatste toiletruimte is 114 x 71 centimeter groot. Dat is voldoende ruimte voor het banktoilet en voor de 71 x 71 centimeter grote douchecabine ervoor. De cabine ontstaat door twee elementen uit te vouwen. De compacte douche is goed bruikbaar.

BEDDEN

Het frans bed heeft met 200 bij 140 centimeter niet echt een luxueus formaat. In een toercaravan van dit formaat is er gewoon niet meer ruimte als er nog een badkamer naast is met een bruikbare douche. De koudschuimmatras is comfortabel, de gedeelde lattenbodem op een metalen lattenbodem is solide, maar eenvoudig.

MEUBILAIR EN OPBERGRUIMTE

Een textielkast in plaats van de gebruikelijke koelkast, tien bovenkasten, achterin met onderplanken, daar kun je heel wat spullen kwijt. Minder praktisch is dat de dakkasten in lengterichting niet onderverdeeld zijn.

DE TECHNIEK

De middenklasser van Caravelair is standaard goed uitgerust, inclusief voorbereiding voor airco, tv-techniek en een autonomie. De op elektriciteit werkende koelkast, de luchtcirculatie en de grote vuilwatertank maken van de Artica 520 een praktische toercaravan.

OPBOUW

Rondom heeft de Caravelair vezelversterkte kunststof wanden, in de wanden is XPS-isolatie aangebracht, houten latten zijn alleen toegepast waar verstevigingen nodig zijn. En ze zijn daar vooral in de buurt van de vloer nog beschermd met PU-lijsten, de opbouw is dus degeden en zal lang meegaan.

BEOORDELING

CARROSSERIE

Materiaal: Polyester schuimsandwich, met geëxpandeerd polystyrol geïsoleerd ★★★★★

Constructie: Uitdraaisteunen slechts matig bereikbaar, achterbumper optie en technisch niet optimaal ★★☆☆☆

Uitrusting: Eendelige deur met grote hordeur en raam, standaard ramen in kozijnen ★★★★★

TECHNIEK

Veiligheid: Veiligheidsrelevante uitrusting in de testcaravan is goed ★★★★★

Voorzieningen: Schoonwatertank en vuilwatertank in testcaravan zeer goed, 2 x 11 kg gas ★★★★★

Uitrusting: Standaard voor de aanschafprijs zeer goed, in de testcaravan nog uitgebreid ★★★★★

INTERIEUR

Vormgeving: Sterke contrasten, modern maar met goed concept ★★★★★

Hang- en sluitwerk: Geavanceerde tafel, omklapscharnieren deels zwak, goede lades ★★★★★

Constructie: Fraaie L-keuken, zeer goed ruimteaanbod in het woongedeelte ★★★★★

Afwerking: Vaktechnisch niet overal echt overtuigend ★★★★★

GEBRUIKSGEMAK

Slapen: Voldoende breed frans bed met comfortabel matras, op eenvoudige lattenbodem ★★★★★

Leven: Aangenaam ruimtelijk gevoel, de ruimte is goed benut ★★★★★

Keuken: Bruikbare uitrusting, goed benutbare opbergruimte, compressorkoelkast ★★★★★

Toiletruimte: Praktische douchevoorziening, banktoilet, meer planken dan kastruimte ★★★★★

RIJVEILIGHEID

Uitrusting: Wielophanging met langsarmen en goede veiligheidsuitrusting ★★★★★

Rij-eigenschappen: Onopvallend en goedmoedig, blijft achter passende trekauto's stabiel ★★★★★

Rij-dynamiek: Gemeten waarden op de pendeltestbank beter dan gemiddeld voor het formaat ★★★★★

TOTAAL:

★★★★★ superieur ★★★★★ zeer goed ★★★★★ goed ★★★★★ redelijk ★★★★★ onvoldoende

CONCLUSIE



Volker Stallmann, testredacteur

Caravelair is in Frankrijk de nummer 1 in caravans. Deze proftest laat zien dat de Fransen het in de middenklasse tegenwoordig kunnen opnemen tegen andere merken. De Artica heeft een goede uitrusting, uitstekende carrosserietechniek en is over het geheel genomen goed gebouwd. Onze experts hebben links en rechts nog wel kritiekpuntjes, maar voor € 23.175 is deze Artica bepaald geen slechte koop. Met een nog wat zorgvuldiger afwerking in details zou de Artica nog aantrekkelijker zijn.

